

Spindelhubgetriebe GS X Standard

350 kN
Standard

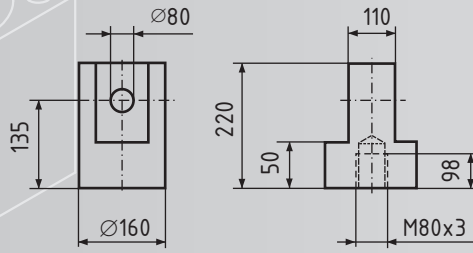

Gelenkkopf GSA X Z

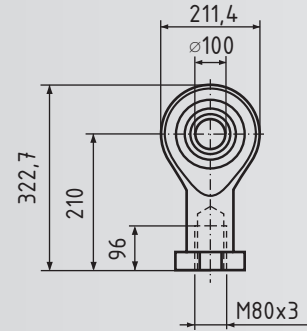

Kugelgelenkkopf GSA X K

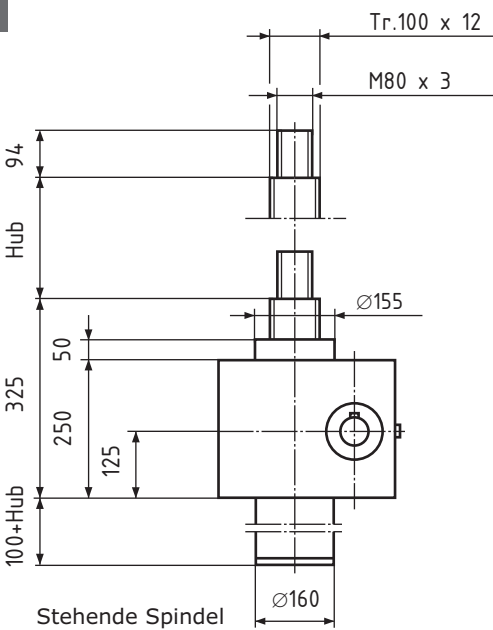

Stehende Spindel

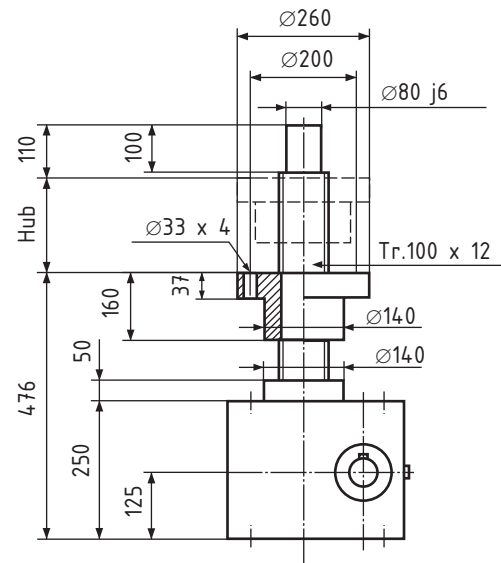

Rotierende Spindel

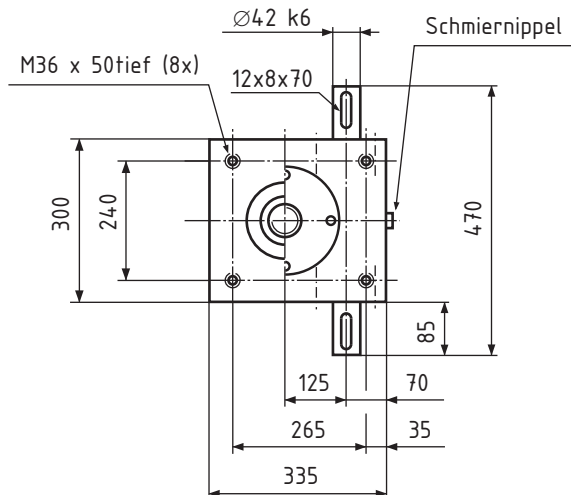

GS X

Trapez-Gewindespindel Tr. 100 x 12

Hubkraft 350kN

Übersetzung

Standard 48:1

Schnell 12:1

Hub pro Umdrehung

Standard 0,25 mm

Schnell 1,00 mm

Max. Eintriebsdrehzahl 800 1/min

Wirkungsgrad ca. 17 %

Gehäusewerkstoff Stahl

Gewicht ca. 200 kg

N=Standard

R=Rotierende Spindel

Bestellbeispiel:

GS, Baugröße **X**, Variante **N**, Hublänge **250**

Bestellnummer: **GS X N 250**