

Gelenkkopf GSA V Z

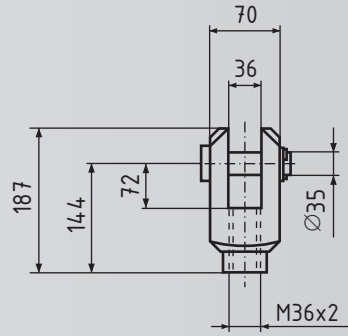

Gabelkopf GSA V G

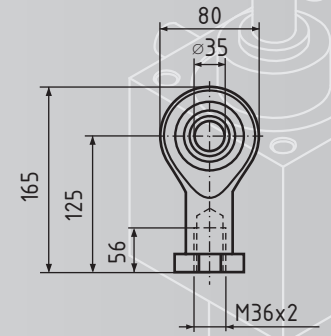

Kugelgelenkkopf GSA V K

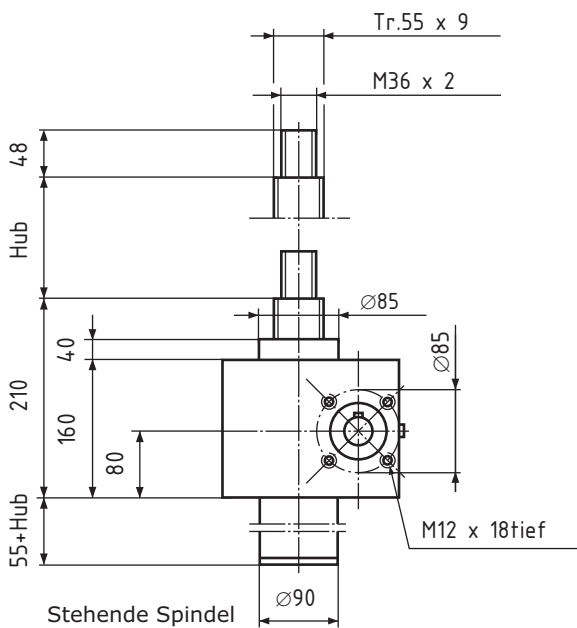
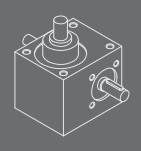

Stehende Spindel

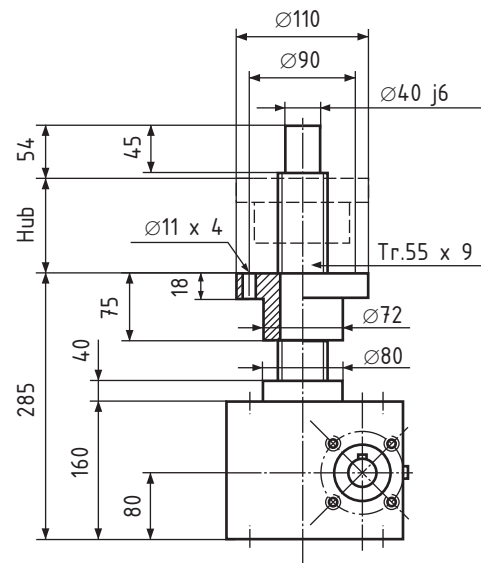

Rotierende Spindel

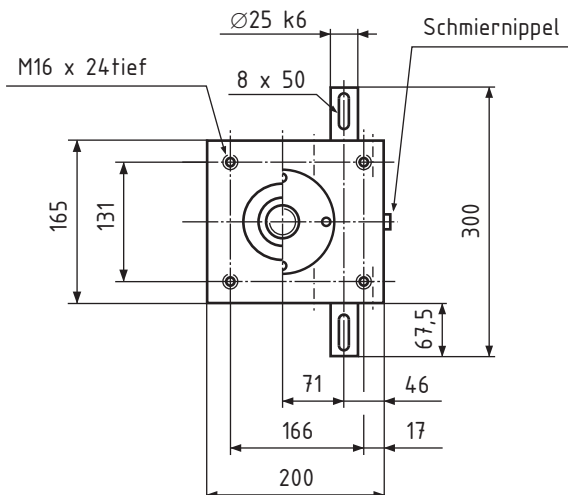

GS V

Trapez-Gewindespindel Tr. 55 x 9

Hubkraft 100kN

Übersetzung

Standard 36:1

Schnell 9:1

Hub pro Umdrehung

Standard 0,25 mm

Schnell 1,00 mm

Max. Eintriebsdrehzahl 1500 1/min

Wirkungsgrad ca. 22 %

Gehäusewerkstoff Stahl

Gewicht ca. 45 kg

N=Standard

R=Rotierende Spindel

Bestellbeispiel:

GS, Baugröße **V**, Variante **N**, Hublänge **560**

Bestellnummer: **GS V N 560**