

Spindelhubgetriebe GS VIII Standard

250 kN
Standard

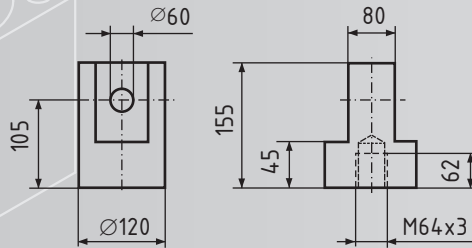

Gelenkkopf GSA VIII Z

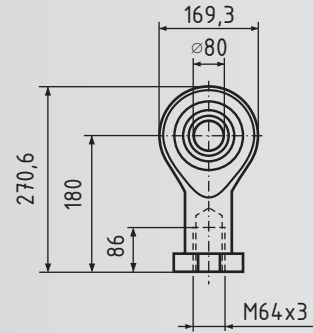

Kugelgelenkkopf GSA VIII K

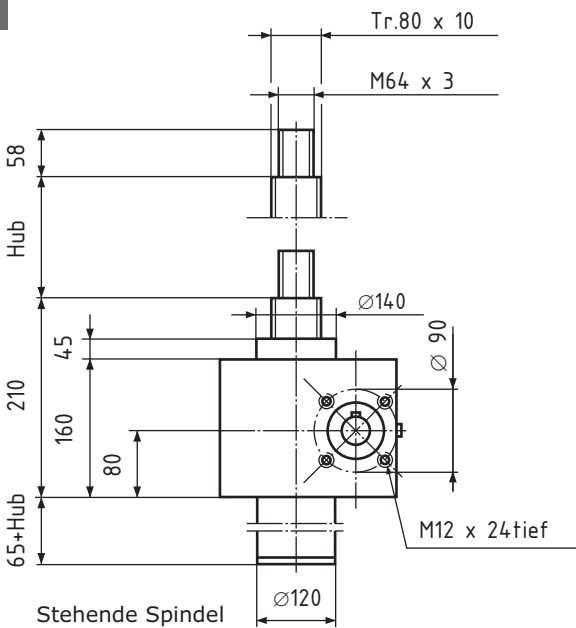

Stehende Spindel

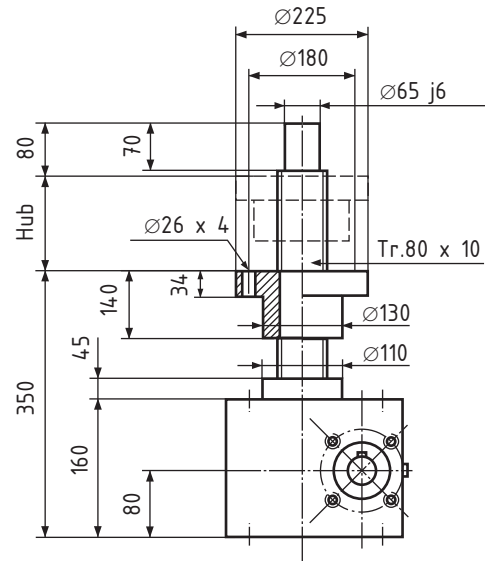

Rotierende Spindel

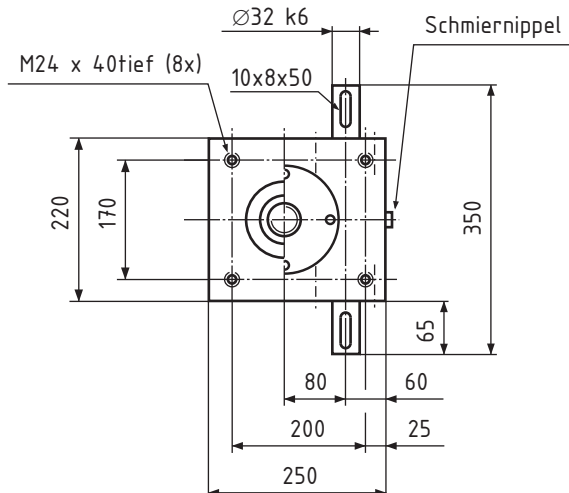

GS VIII

Trapez-Gewindespindel Tr. 80 x 10

Hubkraft 250kN

Übersetzung

Standard 40:1

Schnell 10:1

Hub pro Umdrehung

Standard 0,25 mm

Schnell 1,00 mm

Max. Eintriebsdrehzahl 1000 1/min

Wirkungsgrad ca. 20 %

Gehäusewerkstoff Stahl

Gewicht ca. 72 kg

N=Standard

R=Rotierende Spindel

Bestellbeispiel:

GS, Baugröße **VIII**, Variante **N**, Hublänge **250**

Bestellnummer: **GS VIII N 250**